



KEMENTERIAN PENDIDIKAN DAN KEBUDAYAAN  
UNIVERSITAS ANDALAS  
LEMBAGA PENJAMINAN MUTU

NOMOR SOP	:	LPM-SOP-2.8
TANGGAL PEMBUATAN	:	10 Desember 2018
TANGGAL REVISI 1	:	3 September 2020
TANGGAL REVISI 2	:	1 Agustus 2022
TANGGAL EFEKTIF	:	23 Agustus 2022
DISAHKAN OLEH	:	KETUA LEMBAGA PENJAMINAN MUTU  Prof. Dr. apt. Henny Lucida NIP. 196701151991032002
NAMA SOP	:	EVALUASI AMI

# SOP EVALUASI AMI











LEMBAGA PENJAMINAN MUTU (LPM)  
UNIVERSITAS ANDALAS  
Gedung Rektorat Lt 2. Limau Manis, Padang – 25163  
Telp 0751 – 788 077, Fax 71085, email : lpm@unand.ac.id

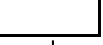

KEMENTERIAN PENDIDIKAN DAN KEBUDAYAAN  
UNIVERSITAS ANDALAS  
LEMBAGA PENJAMINAN MUTU

NOMOR SOP	:	LPM-SOP-2.8
TANGGAL PEMBUATAN	:	10 Desember 2018
TANGGAL REVISI 1	:	3 September 2020
TANGGAL REVISI 2	:	1 Agustus 2022
TANGGAL EFEKTIF	:	23 Agustus 2022
DISAHKAN OLEH	:	KETUA LEMBAGA PENJAMINAN MUTU  Prof. Dr. apt. Henny Lucida NIP. 196701151991032002
NAMA SOP	:	EVALUASI AMI
BAGIAN	:	NIP. 196701151991032002
SUB BAGIAN	:	

<b>DASAR HUKUM</b>	<b>KUALIFIKASI PELAKSANA</b>
<ol style="list-style-type: none"><li>1. Undang-Undang Nomor 12 Tahun 2012 tentang Pendidikan Tinggi;</li><li>2. Peraturan Presiden Republik Indonesia Nomor 8 Tahun 2012 tentang Kerangka Kualifikasi Nasional Indonesia;</li><li>3. Peraturan Menteri Riset, Teknologi, Dan Pendidikan Tinggi Nomor 44 Tahun 2015 Tentang Standar Nasional Pendidikan Tinggi;</li><li>4. Peraturan Menteri Riset, Teknologi, dan Pendidikan Tinggi Nomor 66 Tahun 2016 Tentang Sistem Penjaminan Mutu.</li></ol>	<ol style="list-style-type: none"><li>1. D3/S1</li><li>2. Menguasai operasional komputer</li><li>3. Berkompetensi bidang Internal audit ISO 9001:2015</li></ol>
<b>KETERKAITAN DENGAN SOP LAIN</b>	<b>PERALATAN/PERLENGKAPAN</b>
	<ol style="list-style-type: none"><li>1. Komputer;</li><li>2. Printer;</li><li>3. ATK</li></ol>
<b>PERINGATAN</b>	<b>PENCATATAN DAN PENDATAAN</b>

NO	URAIAN KEGIATAN	MUTU BAKU							
		Tim Evaluator	Auditi	Ketua LPM	Rektor	KELENGKAPAN	WAKTU (Menit)	OUTPUT	KET
1	Mulai								
2	Ketua LPM mengusulkan Tim evaluator AMI kepada rektor					• -Draft Surat Keputusan			
3	Rektor menetapkan Tim Evaluator AMI							SK Rektor tentang Tim evaluasi AMI	
4	Ketua LPM memberikan Surat Tugas Rektor kepada Tim Evaluator AMI					• SK Rektor tentang Tim evaluasi AMI			
5	Ketua LPM menyurati Dekan/Direktur Pasca/Ketua Lembaga/Unit/Kajur/Kaprodi, Bapem dan GKM untuk menyiapkan kedatangan Tim Evaluator					• Surat Undangan			
6	Auditi menyetujui tanggal dan waktu kedatangan tim evaluator					• Surat persetujuan untuk dievaluasi			
7	Tim Evaluator mencek hasil temuan auditor apakah sudah ditinjau lanjuti atau belum					• Berita acara dari audit AMI		Hasil evaluasi	
8	Auditi memperlihatkan hasil tindak lanjut yang sudah dilakukan					• Hasil tindak lanjut			
9	Tim Evaluator membuat berita acara hasil evaluasi					• Hasil tindak lanjut • Berita acara hasil audit		Berita acara hasil evaluasi	
10	Auditi menandatangani hasil berita acara hasil evaluasi					• Berita acara hasil evaluasi		Berita acara yang sudah ditanda tangani	
									

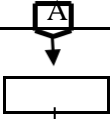
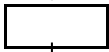
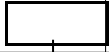
11	Tim Evaluator menyampaikan hasil evaluasi ke LPM					<ul style="list-style-type: none"> <li>• Hasil Evaluasi</li> <li>• Berita acara hasil evaluasi</li> </ul>		Laporan hasil evaluasi AMI	
12	Ketua LPM Menyerahkan hasil evaluasi AMI dari Tim Evaluator ke rektor					<ul style="list-style-type: none"> <li>• Laporan Hasil Evaluasi AMI</li> </ul>			
13	Rektor membawa hasil laporan hasil evaluasi LPM ke rapat manajemen meeting					<ul style="list-style-type: none"> <li>• Laporan Hasil Evaluasi AMI</li> </ul>		Keputusan rapat mengenai Tindak Lanjut yang akan dilakukan	
14	Selesai			